

TX-28/25LD4F Operating Instruction

Português

BACK

EXIT

Panasonic



TX-28LD4F TX-25LD4F

Televisor a Cores

DIGITAL
8-BIT
Technology



Quintrix

TOP
TEXT

Manual de Instruções

BEM-VINDO

Prezado cliente da Panasonic,
Seja bem-vindo à família de clientes da Panasonic. Esperamos que o seu novo televisor a cores lhe proporcione muitos anos de prazer. Apesar de se tratar de um aparelho muito avançado, o presente manual dar-lhe-á instruções no sentido de colocá-lo a funcionar rapidamente. Leia as instruções minuciosamente para que lhe possam servir de referência no futuro.

ÍNDICE

Avisos e Precauções	2	Ligação-Q (Q-Link)	17
Guia de Iniciação Rápida	3	Seleção e Definição de AV	18
Controlos Principais	4	Operação Videogravador/DVD	19
Utilizar Menus Visualizados No Ecrã	5	Operação Teletexto	20
Menu Imagem	6	Ligações Áudio/Vídeo (AV)	22
Menu Som	7	Tomadas frontais AV3 Áudio/Vídeo (RCA) e para auscultadores	22
Menu Definições (Setup)	8	Informação sobre o Terminal Scart e S-Video	22
Menu Sintonização	9	Terminais posteriores de saída de áudio SCART de 21 pinos e RCA AV1 / AV2(S)	23
Menu Sintonização - Edição de programa	10	Diagnóstico de problemas	24
Menu Sintonização - Sintonização automática	14	Para sua referência	25
Menu Sintonização - Sintonização manual	15	Especificações	25
Língua OSD	16		

AVISOS E PRECAUÇÕES

- Este televisor foi concebido para funcionar com CA de 220-240V e 50Hz.
- Não exponha este aparelho de TV à chuva ou à humidade excessiva.
- **AVISO: ALTA TENSÃO!**
Não remova a tampa traseira: no seu interior não há peças que necessitem de manutenção.
- Evite expor o aparelho de TV à acção directa da luz do sol ou outras fontes de calor.
- O interruptor Ligar/Desligar (On/Off) neste modelo não desliga completamente o TV da corrente. Retire a ficha da tomada sempre que o televisor não for utilizado por períodos de tempo prolongados.
- **CUIDADOS A TER COM A CAIXA DO APARELHO E O CINESCÓPIO**
Retire a ficha da tomada. A caixa do aparelho e o cinescópico podem ser limpos com um pano macio humedecido com água e um detergente suave. Não utilize soluções que contenham benzol ou petróleo. Os aparelhos de TV podem originar electricidade estática; deve ter cuidado sempre que tocar no ecrã do televisor.
- É essencial uma ventilação adequada para impedir a avaria dos componentes eléctricos. Recomendamos que se deixe uma folga de, pelo menos 5 cm, em toda a volta do televisor, mesmo quando este estiver colocado dentro de um armário ou entre prateleiras.

GUIA DE INICIAÇÃO RÁPIDA

Verifique se tem os acessórios e itens mostrados



Transmissor de Telecomando (EUR511200)



Pilhas para o Transmissor de Telecomando (2 x tamanho R6 (UM3))

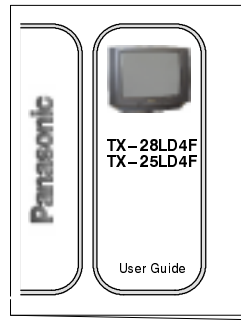

Manual de Instruções TQB8E2637

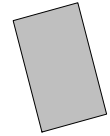

Garantia do TV

Pilhas do telecomando

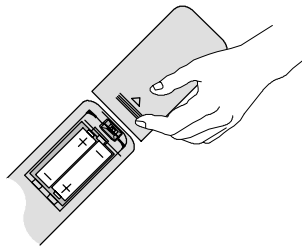

- Certifique-se de que as pilhas estão instaladas com a polaridade correcta.
- Não misture pilhas velhas com pilhas novas. Retire imediatamente as pilhas velhas e gastas.
- Não misture tipos diferentes de pilhas, isto é, pilhas alcalinas e pilhas de manganés. Não use pilhas recarregáveis (NI-Cad).

GUIA DE INICIAÇÃO RÁPIDA

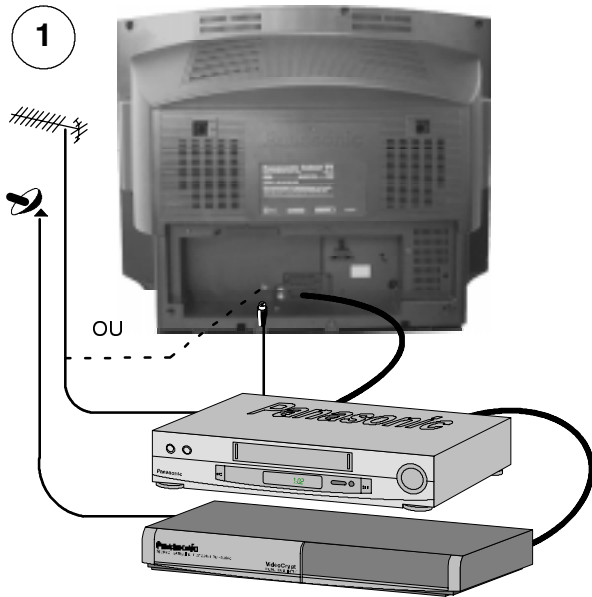

Ligue a antena e o equipamento auxiliar

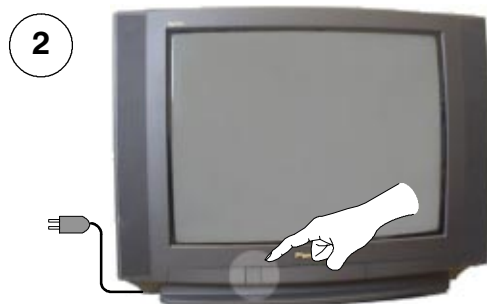

Certifique-se, primeiro, de que o videogravador se encontra no modo Espera. Ligue o TV à corrente e, em seguida, ligue o TV.

- 3
- Selecione o seu país
-
- Para a Suíça e Bélgica, escolha a língua desejada
-
- Prima a tecla vermelha
-

A sintonização automática inicia-se, as estações de TV serão localizadas e memorizadas.

Se um videogravador compatível for ligado a uma tomada AV2, os dados do programa serão copiados do videogravador através da ligação-Q (Q-Link). Ver página 17.

- 4
-
- Ajuste de Volume
- Mudar de Canal

Se estiver a instalar um novo videogravador compatível com a Ligação-Q, já pode ligá-lo. Os dados de sintonização transferidos serão correspondidos com os do TV. Se estiver a instalar um novo videogravador compatível com NEXTVIEWLINK, irá precisar de iniciar a transferência de modo manual. Consulte o folheto do videogravador para obter mais pormenores.

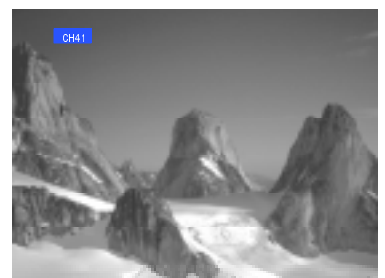
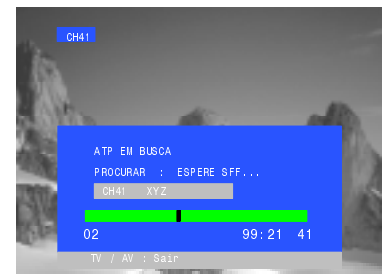
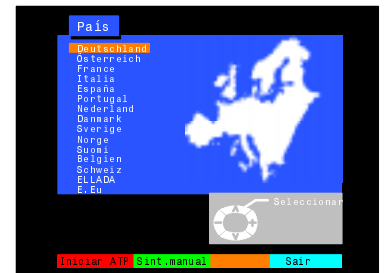

- Se o videogravador não tiver aceite a transferência de dados a partir do TV, pode ser necessário seleccionar a opção Download a partir do menu do videogravador.
- Se a Ligação-Q não estiver a funcionar correctamente, verifique se está ligada à tomada AV2 do TV, se a ficha SCART é do tipo que permite todas as funções e se o videogravador é compatível com a Ligação-Q, com NEXTVIEWLINK ou tecnologias semelhantes. Consulte o revendedor da área da sua residência, para obter mais pormenores.
- Para obter mais informações acerca da Ligação-Q e da ligação de equipamento, consulte as páginas 17, 22 e 23.

CONTROLOS PRINCIPAIS: PAINEL FRONTAL E TELECOMANDO

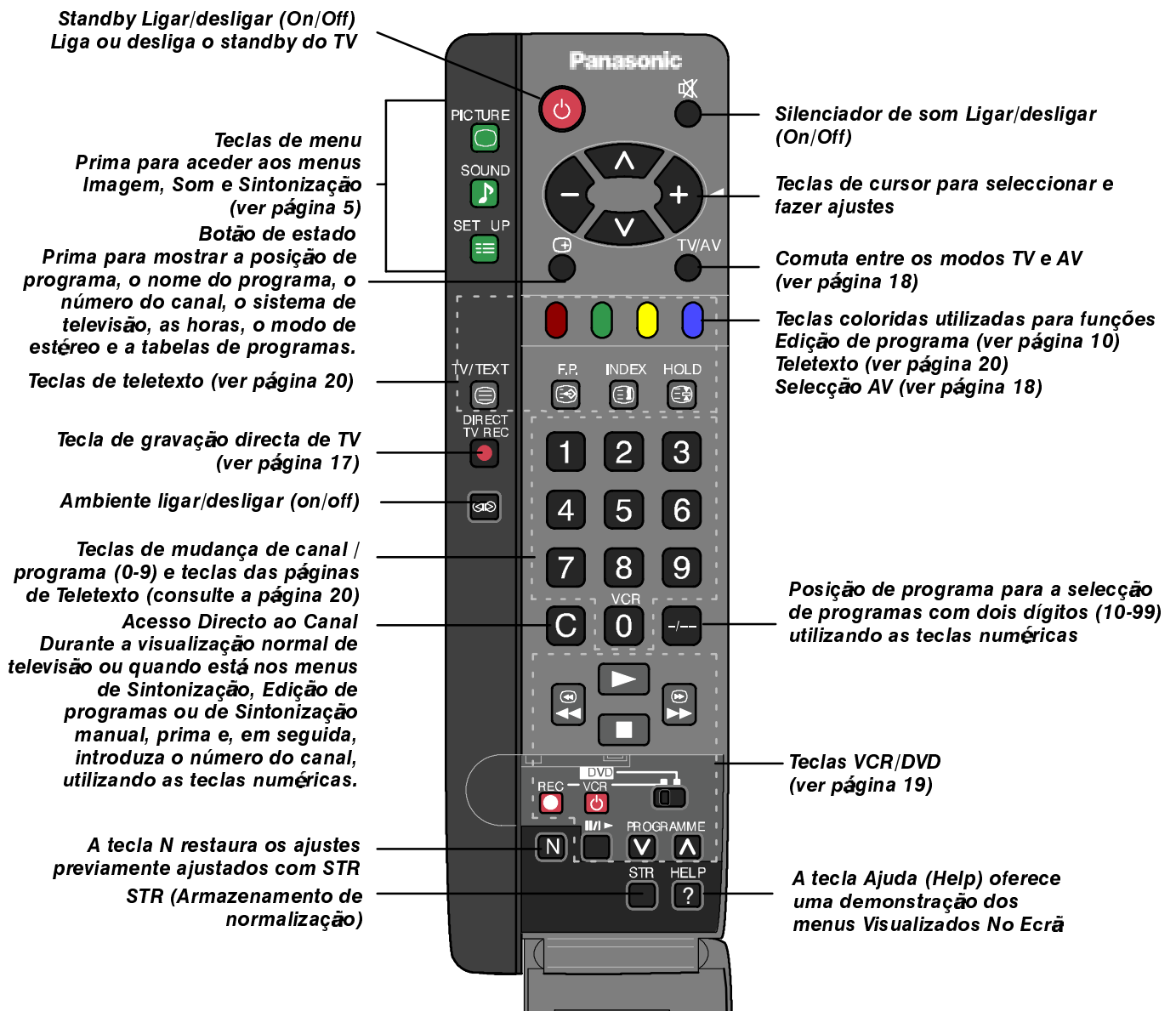
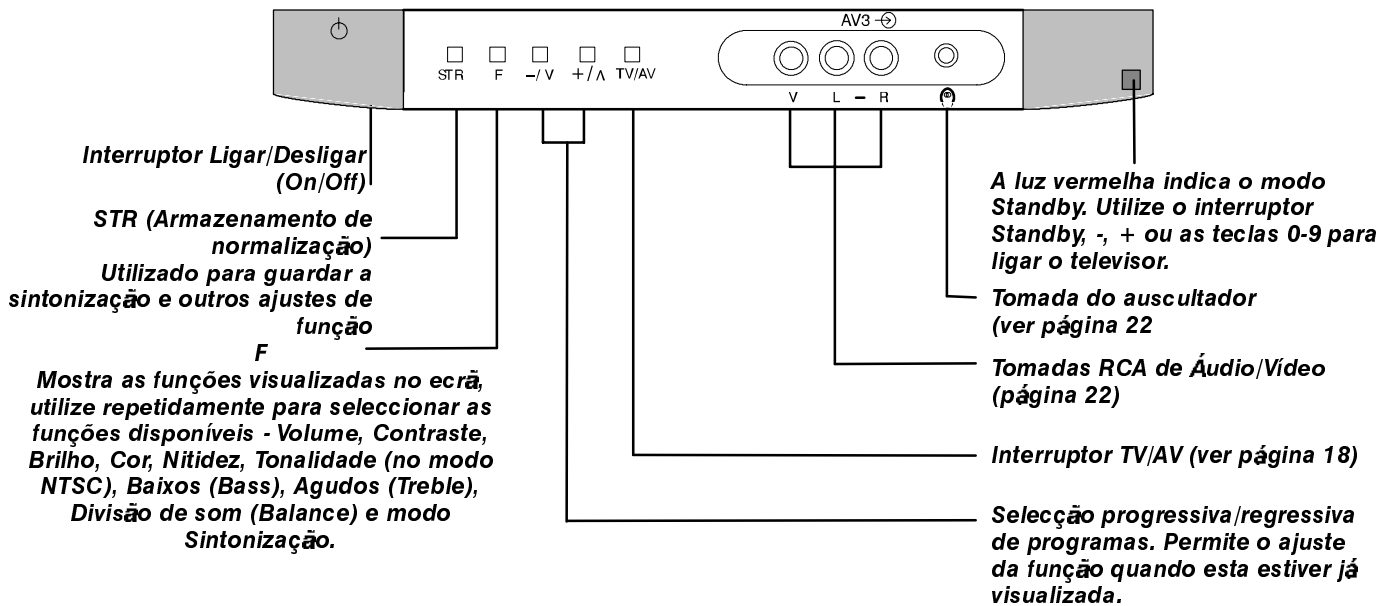

UTILIZAR OS MENUS VISUALIZADOS NO ECRÃ

Este televisor dispõe de um sistema abrangente de menus Visualizados no Ecrã que permitem aceder aos ajustes e opções

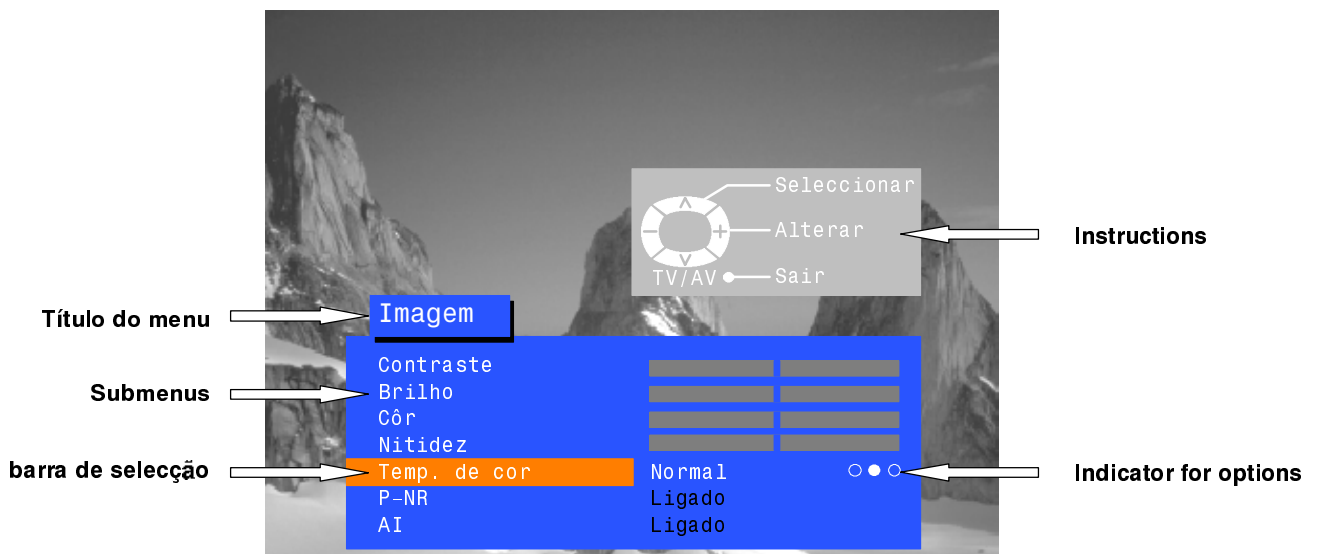

Algumas selecções, por exemplo, **Contraste**, **Brilho**, **Cor** e **Nitidez** permitem-lhe aumentar ou diminuir os seus níveis.

Algumas selecções, por exemplo, **Temporizador de desligamento** (Off timer), permitem a realização de uma escolha.

Algumas selecções, por exemplo, **menu Sintonização**, levam a um outro menu.

As teclas **IMAGEM** (PICTURE), **SOM** (SOUND) e **DEFINIÇÕES** (SETUP) são utilizadas para abrir os menus principais e para voltar ao menu anterior.

As teclas de cursor para cima e para baixo são utilizadas para mover o cursor para cima e para baixo nos menus.

As teclas de cursor à esquerda e à direita são utilizadas para aceder a menus, ajustar níveis ou seleccionar a partir de uma gama de opções.

A tecla **STR** é utilizada para guardar definições depois de realizados os ajustes ou depois de definidas as opções.

A tecla **TV/AV** é utilizada para sair do menu de sistema e regressar ao ecrã de visualização normal.

A tecla **Ajuda** (HELP) apresenta os menus disponíveis. Prima **AJUDA** e seleccione uma das opções.

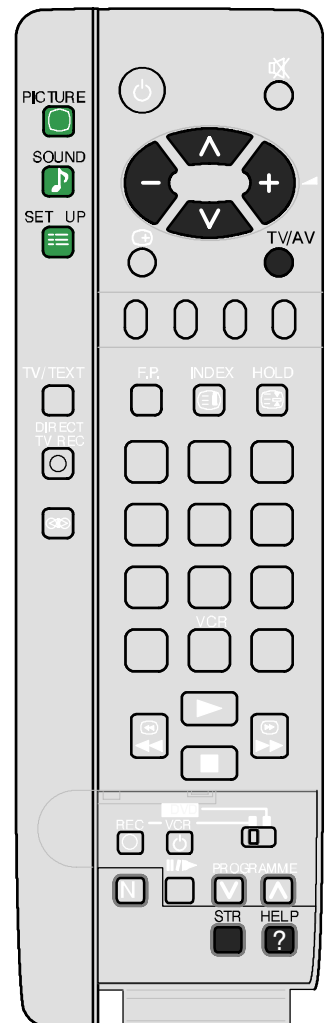
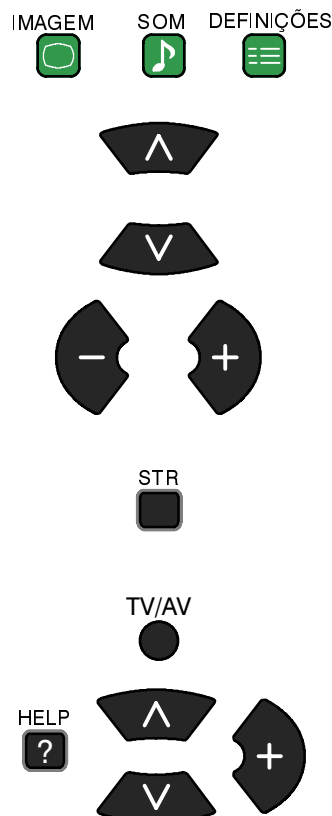

MENU IMAGEM

Este menu permite-lhe ajustar a qualidade de imagem

Abra o menu Imagem

PICTURE



Mova para a sua escolha



Aumente ou diminua os níveis ou defina opções



Prima a tecla TV/AV para sair do menu Imagem

TV/AV

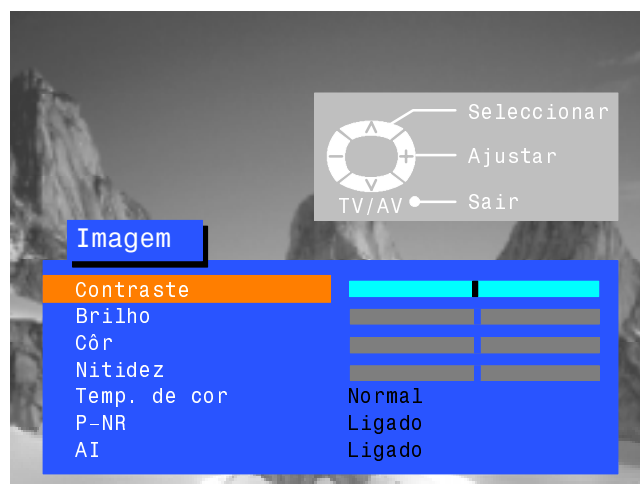

Contraste

Brilho

Côr

Nitidez

Tint

O Brilho, Cor e Nitidez podem ser alterados de acordo com as condições de conforto visual e as preferências pessoais.

O ajuste da tonalidade só surgirá como item de menu se dispuser de uma fonte de sinal NTSC ligada ao TV que lhe permite ajustar a cor.

Temp. de cor.



Equilíbrio da cor A definição do Equilíbrio da cor (Colour balance) permite-lhe definir o tom de cor global da imagem.

P-NR



P-NR reduz automaticamente interferências indesejadas na imagem.

AI



AL analisa automaticamente a imagem recebida e processa-a para proporcionar um contraste melhorado, profundidade de imagem óptima e tonalidades de cor vivas.

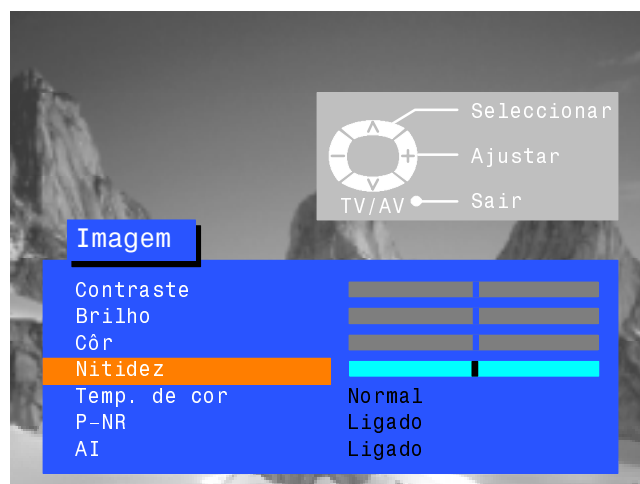

MENU SOM

O menu Som permite-lhe definir as suas preferências pessoais para todos os aspectos da qualidade de som

Abra o menu Imagem



Mova para a sua escolha



Aumente ou diminua os níveis ou defina opções



Prima a tecla TV/AV para sair do menu Som

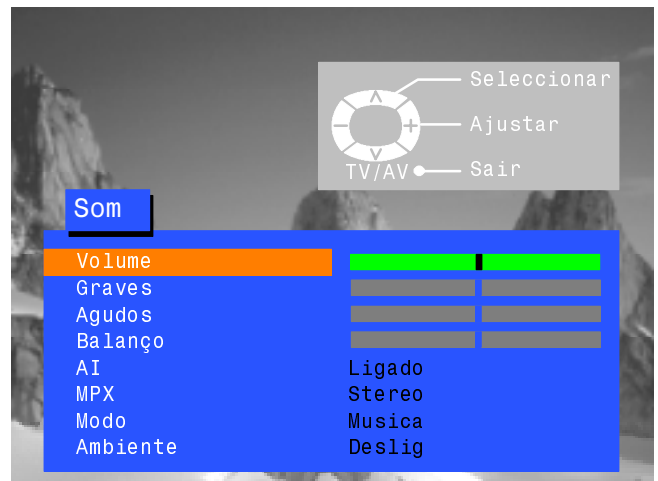

Volume

O ajuste de volume define o volume de saída global.

Graves

O ajuste de baixos centra-se nas frequências mais profundas e baixas e pode ser aumentado ou diminuído.

Agudos

O ajuste de agudos centra-se nas frequências mais agudas e mais altas e pode ser aumentado ou diminuído.

Balanço

A divisão de som (Balance) diz respeito aos níveis de som entre as colunas da esquerda e da direita. O ajuste pode ser alterado para que o volume das colunas de som seja adequado à posição de audição.

AI



Analisa automaticamente o sinal de som recebido e processa-o para conferir um ruído mais baixo e tom ótimo à emissão do programa.

MPX



É normalmente ajustado para Estéreo para proporcionar a melhor reprodução. Contudo, se a qualidade de recepção se deteriorar ou se a assistência técnica não estiver disponível, aconselhamo-lo a mudar para Mono. O Mono (M1) e (M2) também podem ser seleccionados se estiverem a ser transmitidos sinais.

Modo



O som pode ser melhorado durante o modo Música ou Voz seleccionando a função adequada.

Ambiente



A opção Ambiente proporciona um optimizador dinâmico para simular efeitos de espaço melhorados.

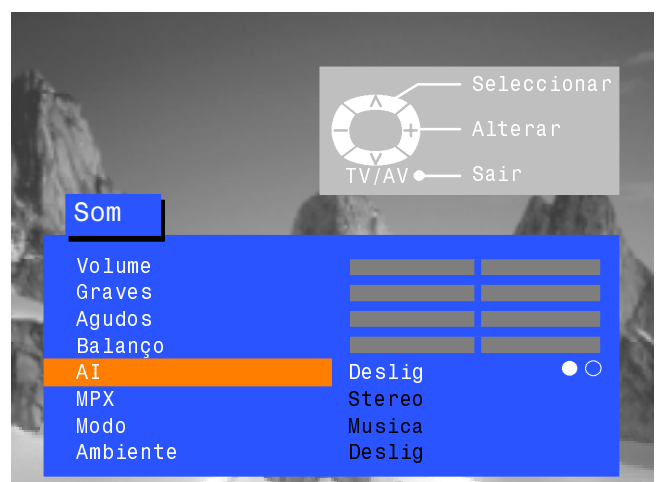

MENU DEFINIÇÕES

O menu Definições permite-lhe aceder a várias características avançadas e ao menu Sintonização

Abra o menu Definições



Mova para a sua escolha



Aumente ou diminua os níveis ou defina opções



Prima a tecla TV/AV para sair do menu Definições



● ○
Teletexto

Esta opção permite-lhe escolher entre o modo TOP/FLOP ou LISTA. Ver página 20.

● ○
Aspect

(Aspect) Permite-lhe visualizar a emissão de programa em grande formato com a relação largura/altura correcta (16:9).

● ○ ○ ○ ○ ○ ○ ○
Modo deslig.

Este desliga o televisor dentro de um tempo pré-definido que pode escolher de entre 0 a 90 minutos em intervalos de 15 minutos.

○ ●
Q-Link

A Ligação-Q permite-lhe activar ou desactivar a comunicação de dados com um videogravador compatível. Ver página 17.

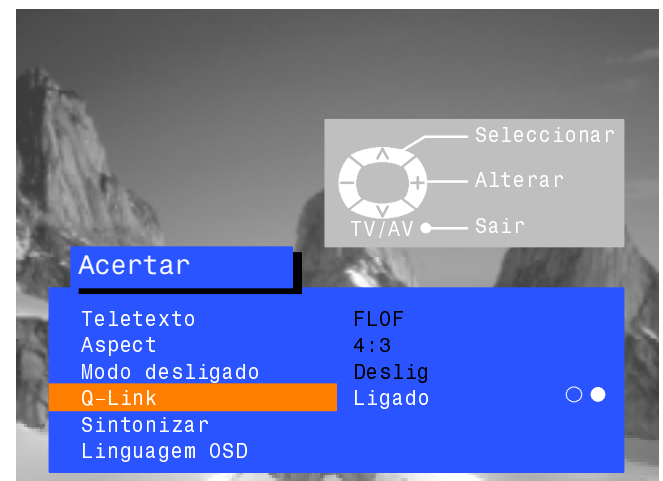

Sintonizar

Permite-lhe aceder a muitas outras características incluindo o Edição de programa, ATP, sintonização Fina, sintonização Manual, sistema de Cores e correcção de volume. Ver página 9.

Linguagem OSD

Permite-lhe seleccionar a língua utilizada para os Menus Visualizados No Ecrã. Ver página 16.

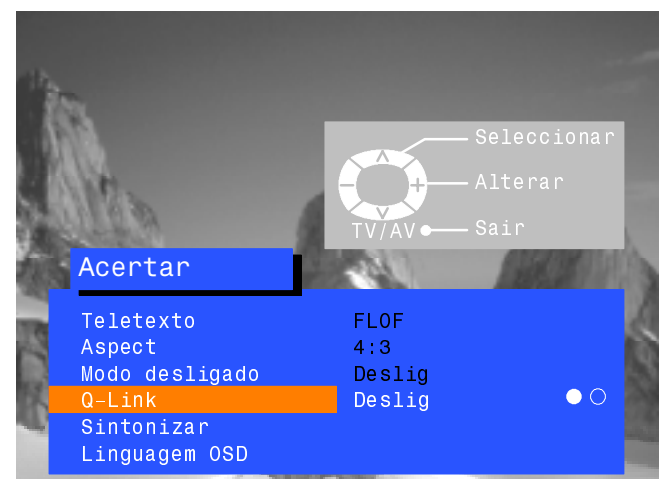

MENU SINTONIZAÇÃO

O menu Sintonização permite aceder a menus de sintonização manual, automática e fina.

Abra o menu Definições



Mova para o menu Sintonização



Acenda ao menu Sintonização



Mova para a sua escolha



Aumente ou diminua os níveis ou defina opções



Prima a tecla TV/AV para sair



Editar programa

Aceder ao menu Edição de programa permite mover, adicionar, eliminar, denominar ou bloquear (lock) estações e dá acesso ao sistema de TV. Ver página 10.

ATP

O menu sintonização Automática permite voltar a sintonizar automaticamente o TV. Ver página 14.

Sintonia manual

O menu sintonização Manual permite sintonizar manualmente as posições de programa individuais. Ver página 15.

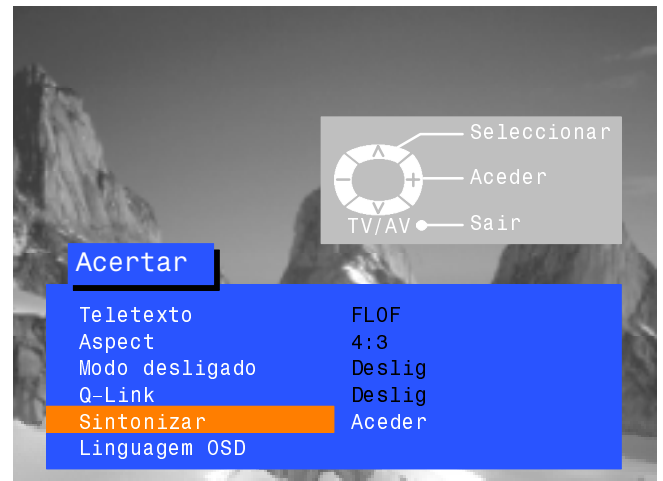

Sintonia fina

Sintonização fina. As estações podem ser sintonizadas rigorosamente utilizando o ajuste de sintonização Fina.

Sistema de cor.



Sistema de Cores. O menu sistema de Cores permite decidir sobre a escolha correcta do padrão de transmissão.

Nível de som

Correcção de Volume. Permite ajustar o nível de volume de estações individuais.

Descodif. (AV2)



Esta opção é utilizada quando um descodificador se encontra ligado na tomada AV2. Seleccione On (Ligado) se houver um sinal que precise de ser processado pelo descodificador. Seleccione Off (Desligado) depois de ter sido utilizado.

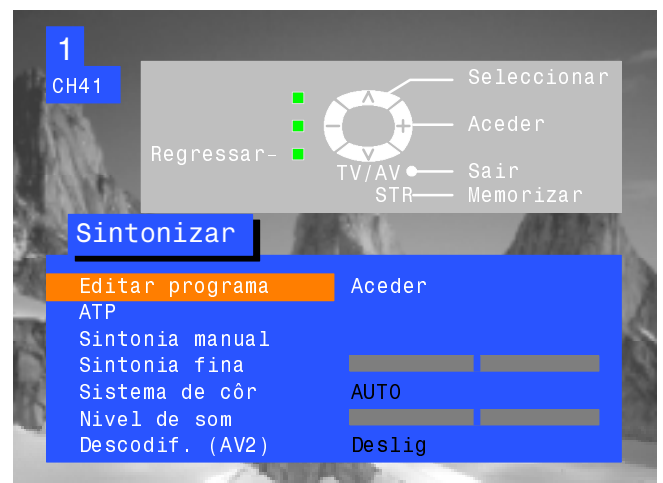

MENU SINTONIZAÇÃO - EDIÇÃO DE PROGRAMA

A Edição de programa permite editar as definições de posição de programa.

Abra o menu Definições

SET UP



Mova para o menu Sintonização



Aceda ao menu Sintonização



Mova para o menu Edição de programa



Aceda ao menu Edição de programa



Proceda às alterações necessárias (ver secções abaixo)

Prima a tecla STR para guardar alterações

STR



Se terminou a sua utilização do menu de edição de Programas, prima a tecla TV/AV para sair

TV/AV



Para eliminar uma posição de programa que se dispensa

Escolha a posição de programa



Prima a tecla vermelha no telecomando



Prima novamente a tecla vermelha para confirmar



Se terminou a sua utilização do menu de edição de Programas, prima a tecla TV/AV para sair

TV/AV

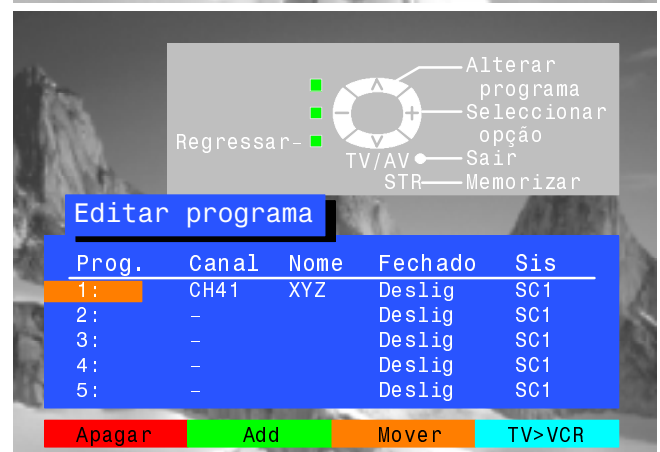
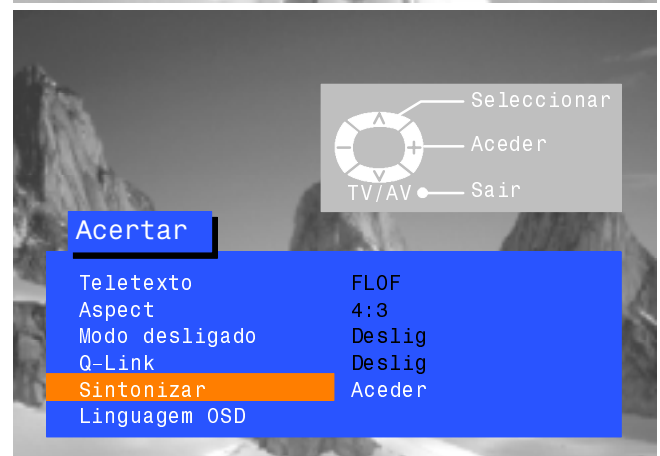
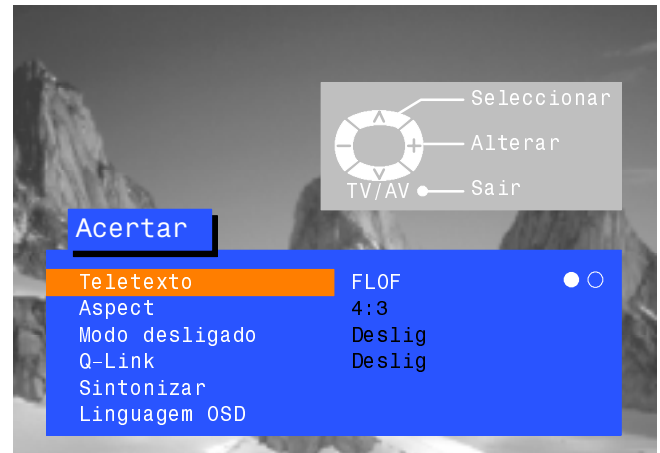

MENU SINTONIZAÇÃO - EDIÇÃO DE PROGRAMA

Para adicionar uma posição de programa

Escolha a posição de programa onde pretende que o programa seja inserido



Prima a tecla Verde



Prima novamente a tecla Verde para confirmar



Este programa em branco pode, agora, ser sintonizado, denominado, bloqueado e ser atribuída a sua escolha de sistema de TV.

Prima a tecla STR para guardar



Se terminou a sua utilização do menu de edição de Programas, prima a tecla TV/AV para sair

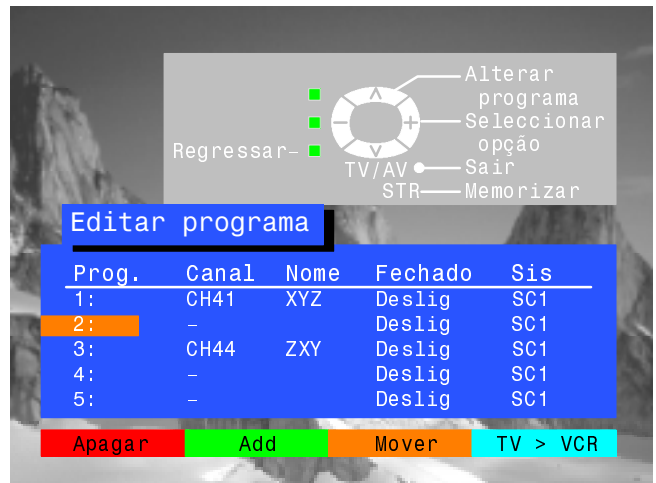

Para mover um programa para outra posição

Escolha a posição de programa a ser movida



Prima a tecla Amarela no telecomando



Escolha nova posição



Prima novamente a tecla Amarela para confirmar



Se terminou a sua utilização do menu de edição de Programas, prima a tecla TV/AV para sair

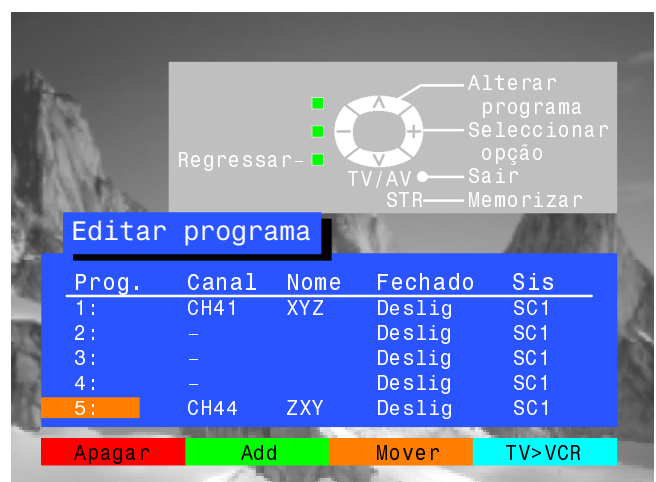
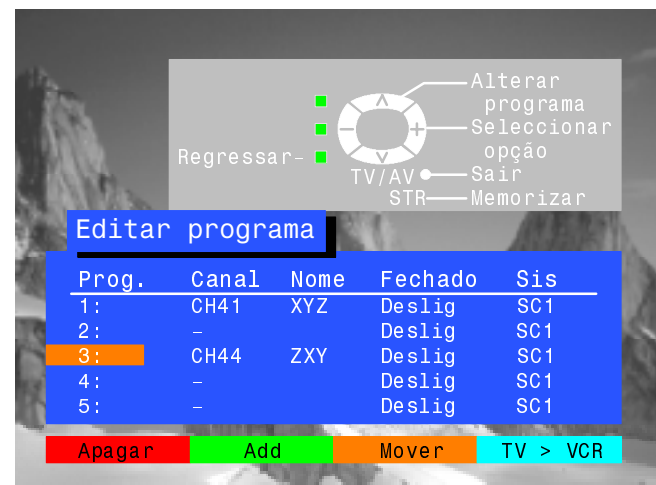

MENU SINTONIZAÇÃO - EDIÇÃO DE PROGRAMA

Para sintonizar uma posição de programa

Escolha uma posição de programa



Mova para coluna de canal



Aumente ou diminua o número do canal ou utilize a tecla 'C' para o Acesso Directo ao Canal (consulte a página 4)



Prima a tecla STR para guardar



Se terminou a sua utilização do menu de edição de Programas, prima a tecla TV/AV para sair



Para denominar uma posição de programa

Escolha a posição de programa



Mova para a coluna Nome



Escolha o novo carácter



Mova para a posição de carácter seguinte



Prossiga até a nova denominação estar concluída

Prima a tecla STR para guardar



Se terminou a sua utilização do menu de edição de Programas, prima a tecla TV/AV para sair



MENU SINTONIZAÇÃO - EDIÇÃO DE PROGRAMA

Para bloquear uma posição de programa para impedir o acesso

Escolha a posição de programa



Mova para coluna bloquear (lock)



Escolha entre activar bloqueio ou desactivar bloqueio



Prima a tecla STR para guardar

STR



Se terminou a sua utilização do menu de edição de Programas, prima a tecla TV/AV para sair

TV/AV



Nota:

Quando uma posição de programa é bloqueada, o Acesso Directo ao Canal utilizando as teclas 'C' e as teclas numéricas no telecomando, não está disponível.



Para alterar o sistema de TV para uma posição de programa

Escolha a posição de programa



Mova para a coluna Sis (Sys)



Escolha o sistema de som necessário:

SC1 : PAL B, G, H / SECAM B, G

SC2 : PAL I

SC3 : PAL D, K / SECAM D, K

F : SECAM L/L'



Prima a tecla STR para guardar

STR



Se terminou a sua utilização do menu de edição de Programas, prima a tecla TV/AV para sair

TV/AV



Para copiar informação de programa para um videogravador compatível ligado a AV2

Mova para a coluna Prog.



Prima a tecla Azul no telecomando.

Os dados de programa são enviados de seguida para o videogravador. Esta operação pode demorar alguns segundos, dependendo do número de estações guardadas.



Se terminou a sua utilização do menu de edição de Programas, prima a tecla TV/AV para sair

TV/AV

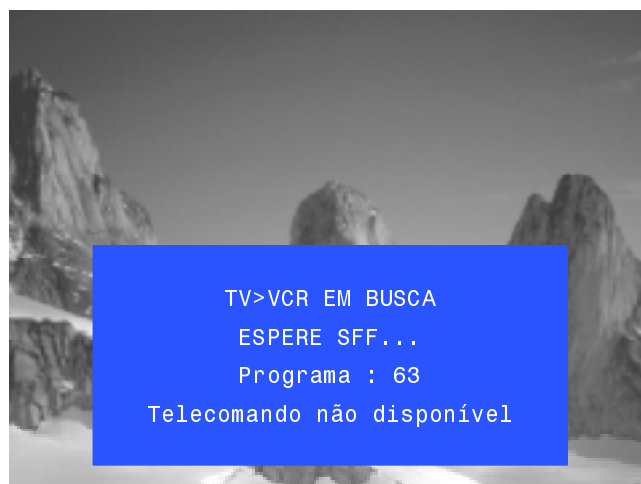

MENU SINTONIZAÇÃO - SINTONIZAÇÃO AUTOMÁTICA (ATP)

O menu sintonização Automática permite-lhe voltar a sintonizar automaticamente o TV, o que é particularmente útil se mudar para uma área servida por um transmissor diferente

Abra o menu Definições



Mova para o menu Sintonização



Aceda ao menu sintonização



Mova para sintonização Automática



Aceda a sintonização Automática



Prima para confirmar início



Selecione o seu país



Prima para iniciar sintonização Automática (ATP)



O TV irá procurar, localizar e colocar por ordem as estações locais. Se estiver ligado um videogravador através da tomada AV2, os dados relativos a programas serão enviados para o videogravador através da Ligação-Q (consultar a página 17).

Assim que a operação estiver concluída, o televisor mostrará a posição de programa 1.

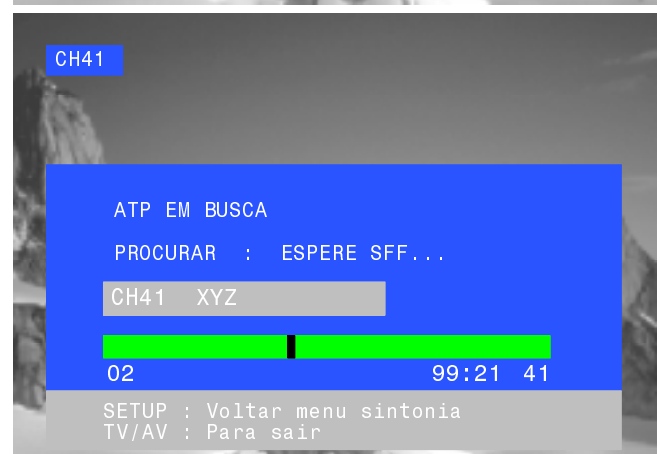
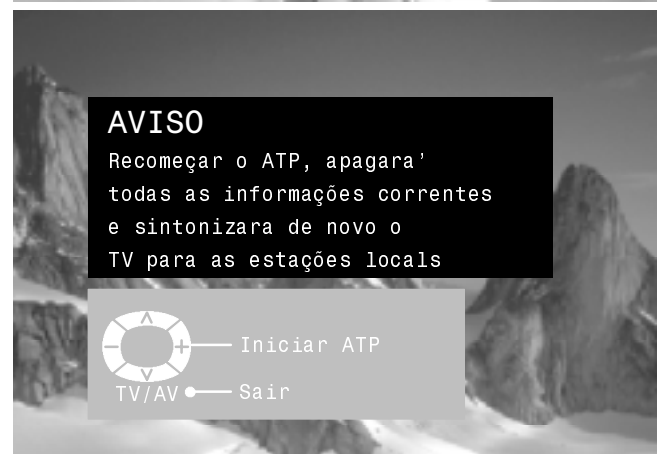

MENU SINTONIZAÇÃO - SINTONIZAÇÃO MANUAL

A sintonização manual das posições de programas está disponível tanto nos Menus Visualizados no Ecrã como nos controlos do painel frontal.

Menu Sintonização manual

Abra o menu Definições

SET UP



Mova para menu Sintonização



Aceda ao menu Sintonização



Mova para Sintonização manual



Aceda a Sintonização manual



Selecione a posição de programa que pretende sintonizar



Inicie a sintonização



Quando o programa pretendido for encontrado, prima a tecla STR para guardá-lo



Prima a tecla TV/AV para sair

TV/AV

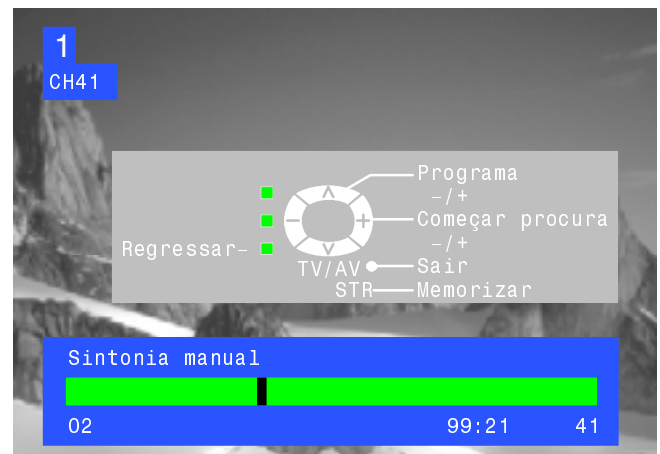
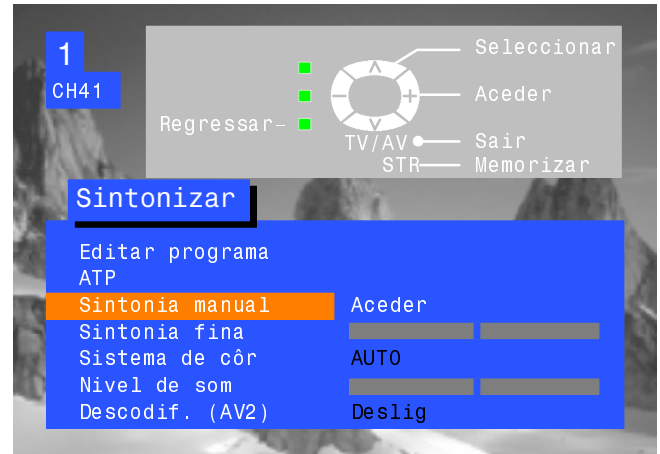

Sintonização manual (Painel frontal)

Prima a tecla F (Painel frontal) até alcançar "Modo de sintonização"

F



Prima a tecla - ou a tecla + para entrar no Modo de sintonização

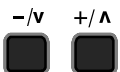

Prima a tecla TV/AV para mover entre "Mudar de programa", "Procura" e "Mudar de sistema de TV"

TV/AV



Prima a tecla - ou a tecla + para mudar a posição de programa, iniciar uma procura ou alterar o sistema de TV

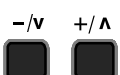

Quando for encontrada a estação pretendida, prima STR para guardar as modificações.

STR





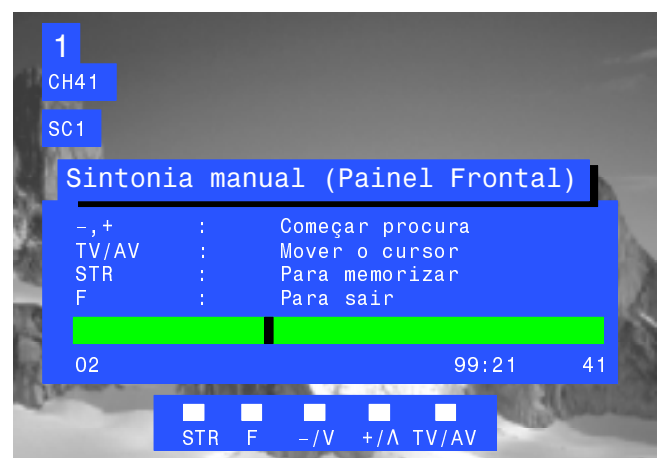

Repita o procedimento anterior para sintonizar programas adicionais ou prima a tecla F para sair

F



LÍNGUA OSD

Quando instalou o TV pela primeira vez, a língua para os Menus Visualizados no Ecrã foi definida de acordo com a sua escolha de país. Se pretende utilizar uma língua diferente, isso pode ser seleccionado no menu Língua OSD

- Abra o menu Definições 
- Mova para o menu Língua OSD 
- Aceda ao menu Língua OSD 
- Mova para a sua escolha 
- Prima a tecla TV/AV para seleccionar e sair 

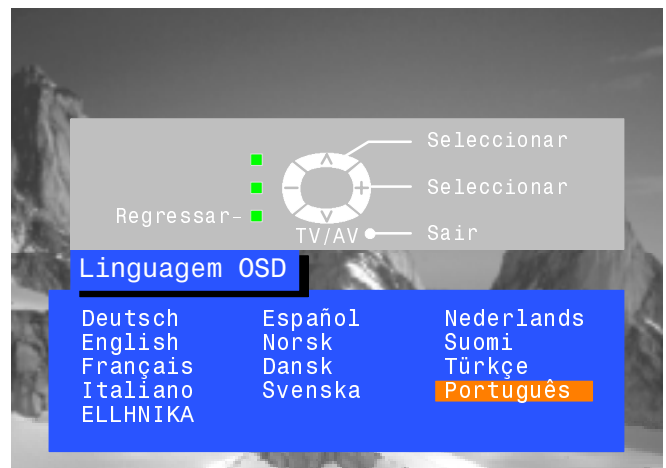

LIGAÇÃO-Q

A ligação-Q permite ao televisor comunicar com o seu videogravador

Abra o menu Definições

SET UP



Mova para Ligação-Q



Certifique-se de que a Ligação-Q se encontra ligada



Prima a tecla TV/AV para sair

TV/AV

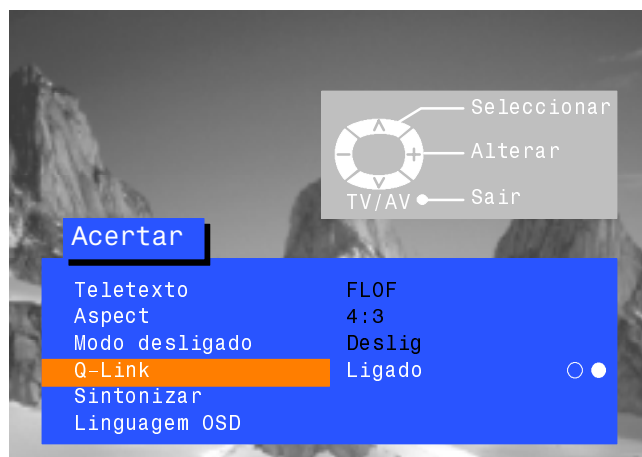

A ligação ao videogravador deve ser feita com um terminal SCART (do tipo que permite todas as funções) ligado à tomada AV2 no televisor e à tomada apropriada no seu videogravador. Veja o manual do videogravador para obter mais informações. A Ligação-Q, o NEXTVIEWLINK ou outras tecnologias semelhantes permitem que a televisão de instruções a um videogravador compatível, de modo a gravar o programa que estiver a ser apresentado no ecrã, independentemente da posição do programa que estiver definida no videogravador, tornando, assim, mais simples o processo de gravação de programas.

Gravar o programa que está a ver nesse momento

Prima a tecla DIRECT TV REC (Gravação directa de TV) no telecomando



DIRECT TV REC

Se o videogravador estiver desligado, é automaticamente ligado quando premir a tecla DIRECT TV REC.

Surgirá uma mensagem proveniente do videogravador que mostra o que está a ser gravado ou avisando que não é possível efectuar a gravação:

VCR a gravar programa preajustado

VCR a gravar sintonizador próprio

O videogravador encontra-se a gravar o sinal do programa com o seu próprio sintonizador. Se quiser, pode desligar o TV e deixar o videogravador gravar normalmente.

VCR gravar fonte TV

O videogravador está a gravar o sinal proveniente da televisão. Não deve mudar a posição do programa ou desligar o TV: se o fizer, o videogravador irá interromper automaticamente a gravação e desligar-se-á.

Não grava - CASSETE PROTEGIDA

A patilha de protecção contra gravações na parte posterior da cassette foi retirada.

Outros exemplos de mensagens que podem surgir são:

Não grava - SEM CASSETE

Não grava - VCR A REPRODUZIR

VCR gravar VCR externo

Não grava - VCR JÁ A GRAVAR

Não grava - CASSETE ESTRAGADA?

Não grava - FONTE NÃO DISPONÍVEL

Partilhar informações sobre a sintonização

Para ter a certeza que são feitas as gravações correctas, a televisão e o videogravador devem partilhar informações sobre a sintonização - ver página 13.

- Sempre que a função Configuração automática (ATP) for utilizada, os dados da sintonização serão transferidos para o videogravador.

Funções de Interruptor Automático

Com os videogravadores equipados com a Ligação-Q da Panasonic, estão disponíveis as seguintes funções adicionais:

- Se colocar uma cassette no seu videogravador e premir a tecla Reprodução, a televisão liga-se automaticamente e selecciona a entrada AV2, para que possa ver o conteúdo da cassette.
- Se desligar a televisão enquanto o videogravador estiver nos modos Parar, Avanço rápido ou Rebobinação, o videogravador desligar-se-á automaticamente.

Para desligar a comunicação da Ligação-Q

Se não quiser utilizar a função Ligação-Q, vá ao menu Definições e mude a opção Ligação-Q para "Desligado". Ver página 8.

Nota importante:

Nem todos os videogravadores têm capacidade para este tipo de sistema de comunicação de dados. Alguns têm capacidade para algumas funções, mas não para outras. Veja o manual do videogravador para obter mais informações.

Se a Ligação-Q não estiver a funcionar, verifique primeiro se o seu terminal SCART é do tipo que permite todas as funções. Consulte o seu distribuidor para obter mais detalhes.

SELECÇÃO E DEFINIÇÃO DE AV

O menu Selecção AV irá permitir-lhe escolher a fonte AV a utilizar

Prima a tecla TV/AV



Prima a tecla colorida apropriada do telecomando (durante a permanência das opções no ecrã)



As opções irão desaparecer

Se quiser pode fazer ajustes no menu Definições ou no menu Som

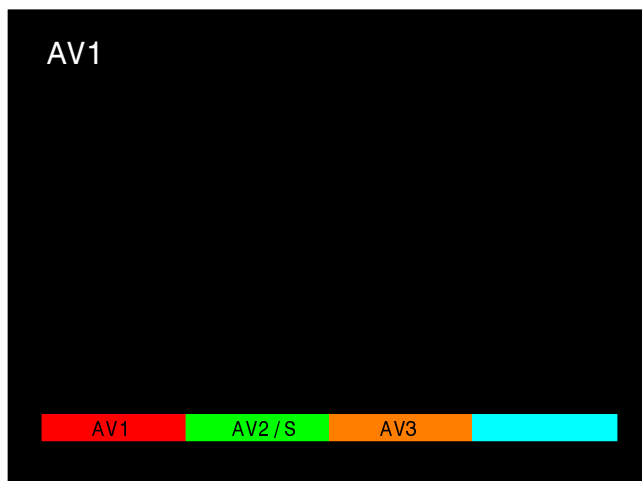

Menu Definições

Abra o menu Definições



Mova para a sua escolha



Aceda a ajustes ou opções



Prima a tecla TV/AV para sair

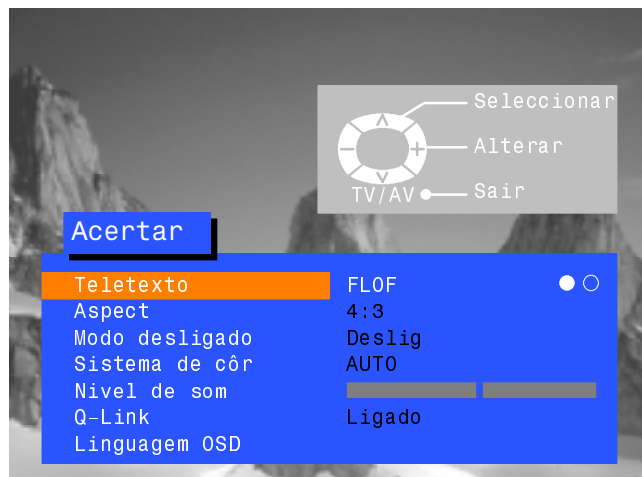

Menu Som

Abra o menu Som



Mova para a sua escolha



Aceda a ajustes ou opções



Prima a tecla TV/AV para sair

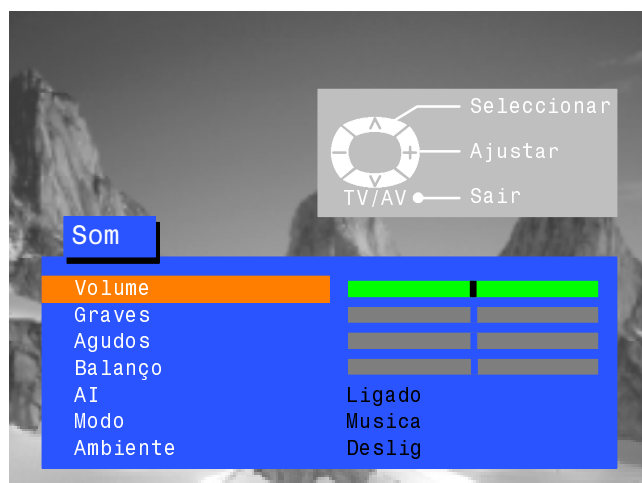

OPERAÇÃO VIDEOGRAVADOR / DVD

O Telecomando é capaz de operar determinadas funções de videogravadores seleccionados e de equipamento DVD (Disco Versátil Digital) da Panasonic. Alguns videogravadores e equipamento DVD possuem funções diferentes, por isso, para assegurar a compatibilidade, consulte o livro de instruções desse equipamento ou fale com o seu distribuidor para obter pormenores.



	<p>Standby</p> <p>Prima para comutar o videogravador ou o DVD para o modo standby. Prima novamente para voltar a ligá-lo.</p>
	<p>Videogravador / DVD</p> <p>Utilize esta tecla para comutar os controlos entre um equipamento DVD ou um videogravador.</p>
	<p>Reproduzir</p> <p>Prima para reproduzir o conteúdo da fita ou do DVD</p>
	<p>Parar (Stop)</p> <p>Prima para parar a cassete ou o DVD</p>
	<p>Saltar (Skip)/ Avanço Rápido (Fast Forward)/ Instrução (Cue)</p> <p>Videogravador: Prima para fazer avançar rapidamente a fita. No modo Reproduzir, prima para visualizar a imagem a avançar rapidamente.</p> <p>DVD: Prima uma vez para saltar para a faixa seguinte. No modo Reproduzir, mantenha premida a tecla para visualizar a imagem a avançar rapidamente.</p>
	<p>Saltar (Skip)/ Rebobinar (Rewind)/ Rever (Review)</p> <p>Videogravador: Prima para rebobinar a fita. No modo Reproduzir, prima para visualizar a imagem em movimento invertido rápido.</p> <p>DVD: Prima uma vez para saltar para a faixa anterior. No modo Reproduzir, mantenha premida a tecla para visualizar a imagem em movimento rápido invertido.</p>
	<p>Pausa (Pause)/ Imagem parada (Still)</p> <p>Prima no modo Reproduzir, a imagem fica parada. Prima novamente para recomeçar a reprodução.</p>
	<p>Programa Para Cima (Programme Up)/ Para Baixo (Down)</p> <p>Prima para passar para cima ou para baixo uma posição do programa do videogravador.</p>
	<p>Gravar (Record)</p> <p>Prima este botão para iniciar a gravação.</p>

OPERAÇÃO TELETEXTO

- As funções do Teletexto podem variar de acordo com as Estações de Televisão e só está disponível se o canal seleccionado estiver a transmitir Teletexto.
- Premindo a tecla Imagem durante uma operação de Teletexto, fará surgir a função de contraste com uma barra em azul claro. Prima ◀▶ para alterar a definição como pretendido.
- Premindo a tecla Definições durante uma operação de Teletexto, fará surgir opções de funções especiais na parte de baixo do ecrã.
- Durante o modo de Teletexto, o volume de som ainda pode ser alterado para o nível desejado.

O que é o modo LIST?

No modo LIST, existem quatro números de páginas com cores diferentes situados na parte de baixo do ecrã. Cada um destes números pode ser alterado e guardado na memória do TV.

O que é o FLOF (FASTEXT)?

No modo FASTEXT, existem quatro assuntos com cores diferentes situados na parte de baixo do mostrador. Para ter acesso a mais informações sobre um destes assuntos, prima a tecla com a cor correspondente. Esta característica permite um acesso rápido às informações referentes aos assuntos apresentados.

O que é o Teletexto TOP?

O Teletexto TOP torna mais fácil e simples a tarefa de seleccionar as páginas de Teletexto pretendidas. De facto, o tempo de acesso às páginas é quase instantâneo: apenas é necessário premir a tecla e surge a página.

Como funciona?

TOP uses the four coloured buttons, Red, Green, Yellow and Blue to select the following information.

A TOP utiliza as quatro teclas de cor Vermelha, Verde, Amarela e Azul para seleccionar as seguintes informações.

- Para mudar de blocos de assunto (DESPORTO, por exemplo) utilize a tecla Azul. Dentro deste tópico de DESPORTO é possível seleccionar diferentes grupos tais com Ténis, Futebol, Basebol, etc., utilizando a tecla Amarela. Quando se atingir o último grupo dentro do mesmo bloco, a tecla amarela muda para o bloco seguinte.
- A tecla Verde irá seleccionar a próxima página para CIMA disponível.
- A tecla Vermelha irá seleccionar a próxima página para BAIXO disponível.

Quais são as vantagens?

- Selecção de páginas com toque de uma única tecla.
- Selecção passo-a-passo fácil do assunto.
- Redução do tempo de espera.
- Se for introduzido um número de uma página que não existe, irá surgir um ponto de interrogação na parte de baixo do ecrã.
- Linha sobre o estado da página na parte de baixo do ecrã, para que saiba sempre qual a tecla que o conduzirá à informação desejada.

TV/TEXT



Modo Teletexto / TV

Prima a tecla TV / Texto.

O ecrã irá apresentar a página do Teletexto.

Prima outra vez quando quiser regressar ao modo TV.



Seleção de Página

As páginas podem ser seleccionadas de duas maneiras.

- Prima as tecla Para Cima / Para Baixo para aumentar ou diminuir um número de página.
- Introduzindo o número da página, utilizando 0 - 9 no Telecomando.

SET UP



Completo / Parte de Cima / Parte de Baixo

Prima a tecla Definições para dispor de funções especiais e, em seguida, na tecla Verde.

Prima a tecla Verde novamente para expandir a metade de baixo.

Prima novamente para regressar ao tamanho normal (COMPLETO).

SET UP



Revelar

Prima a tecla Definições para dispor de funções especiais e, em seguida, na tecla Vermelha para revelar palavras escondidas, p. ex. respostas a uma página de um concurso. Prima novamente para escondê-las.



Teclas Vermelha / Verde / Amarela / Azul

Nos modos TOP ou FASTEXT, estas correspondem às diferentes cores dos assuntos.

No modo LIST, correspondem às diferentes cores das páginas.

STR



Guardar Lista

No modo LIST, os quatro números de página só podem ser alterados para posições dos canais 1 - 25. Para fazer isto, prima uma das quatro teclas coloridas e introduza o novo número de página.

Mantenha premida a tecla STR e os números de página irão mudar de cor.

OPERAÇÃO TELETEXTO

Não é possível mudar de posição de programa durante as operações de Síntese noticiosa, de Actualização e de Acesso de Página Sub Codificado.

HOLD



Fixar

Para fixar uma página de Teletexto quando se está a visualizar informações de páginas múltiplas. Prima novamente para regressar à actualização de páginas automática.

F.P.



Página Favorita (F. P.)

Armazena na memória uma página favorita a que se pode aceder instantaneamente. Para armazenar a página, é necessário que o TV esteja no modo LIST e que a posição do programa esteja entre 1 - 25. Prima a tecla **Azul**, seleccione o número da página e, em seguida, mantenha premida a tecla **STR**. Agora, o número da página fica armazenado. Prima **F.P.** para voltar a ver esta página.

Mostrador de Actualização

Prima a tecla **Definições** para dispor de funções especiais e, em seguida, prima a tecla **Amarela** para ver a imagem de TV enquanto procura uma página de Teletexto. Quando for encontrada, o ecrã mostrará o número da página no canto superior esquerdo. Prima a tecla **Amarela** para visualizar a página. Prima **TV / Texto** novamente para regressar à operação normal de TV.

Síntese Noticiosa

Quando for seleccionada uma página de síntese noticiosa, prima as teclas **Definições** e **Amarela** para ver a imagem de TV. Quando for recebida uma actualização, o número de página será apresentado no ecrã. Prima a tecla **Amarela** para que surja a Síntese Noticiosa. Prima **TV / Texto** para regressar à operação normal de TV.

SET UP



Actualização

Prima **Definições**, **Amarelo** para visualizar a actualização de informação em determinadas páginas. Quando uma actualização é recebida, o número de página será mostrado no canto superior esquerdo do ecrã. Prima a tecla **Amarelo** para visualizar a página. Prima **TV / Texto** para voltar ao funcionamento normal do televisor.

Acesso a Página Sub Codificado

Quando a informação de Teletexto excede uma página, a mudança automática das sub páginas pode demorar algum tempo até alcançar a sub página que pretende. É possível introduzir o número da sub página pretendida e continuar a assistir ao programa normal até a sub página correcta seja encontrada. Selecciona o número da página pretendida utilizando as teclas 0 - 9.

Prima a tecla **Definições** e, em seguida, prima a tecla **Azul**; T**** será mostrado no canto superior direito do ecrã.

Introduza o número da sub página pretendida antes que T**** desapareça. Para seleccionar a página 6, introduza 0, 0, 0 e 6.

(Se estiver no modo LIST, surgirá um 'T' na caixa actual na parte de baixo).

Prima a tecla **Amarela** para ver um programa de TV normal. (Prima **Definições** e **Amarela** no modo LIST).

Quando a página está disponível, prima a tecla **Amarela** para visualizar a página. Para limpar a página, realize uma das seguintes acções:

- Prima **Definições**.
- Selecciona um novo número de página.
- Prima **TV / Texto** para regressar à operação de TV normal.

SET UP



INDEX



Índice

Prima **Índice** para regressar à página de índice principal. Dependendo do modo como a informação é transmitida, esta tecla pode ter que ser premida mais do que uma vez para regressar à página de índice principal.

Tomadas frontais AV3 Audio / Vídeo (RCA) e para Auscultadores



Prima e solte para abrir

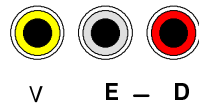
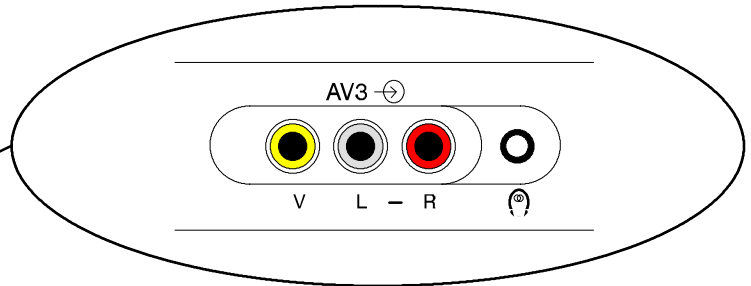

Entrada vídeo para a tomada **V**

Entrada áudio para as tomadas **E / D**

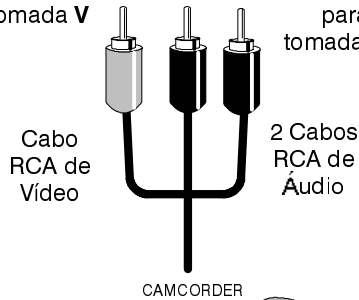

Cabo RCA de Vídeo

2 Cabos RCA de Áudio

CAMCORDER

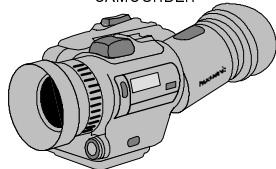

Saída da tomada dos auscultadores

Ficha Estéreo de 3,5 mm



Auscultadores Estéreo com ficha de 3,5 mm

Nota:

O equipamento auxiliar e os cabos apresentados não são fornecidos com este aparelho de TV.

INFORMAÇÃO SOBRE O TERMINAL SCART

Terminal SCART AV1 de 21 pinos

Terra da Tomada	21		20	Entrada CVBS
Saída CVBS	19		18	Terra Estado RGB
Terra CVBS	17		16	Estado RGB
Entrada vermelho	15		14	Terra
Terra vermelho	13		12	--
Entrada verde	11		10	--
Terra verde	9		8	Estado CVBS
Entrada azul	7		6	Entrada Áudio (E)
Terra azul	5		4	Terra Áudio
Saída Áudio (E)	3		2	Entrada Áudio (D)
Saída Áudio (D)	1			

Nas entradas adequadas para **AV1** está incluído RGB (Vermelho/Verde/Azul).

Terminal SCART AV2 de 21 pinos

Terra da Tomada	21		20	Entrada CVBS (vídeo)
Saída CVBS (vídeo)	19		18	Terra
Terra CVBS	17		16	--
Entrada - S. C.	15		14	Terra
Terra	13		12	--
--	11		10	Dados Ligação-Q
Terra	9		8	Estado CVBS
--	7		6	Entrada Áudio (E)
Terra	5		4	Terra Áudio
Saída Áudio (E)	3		2	Entrada Áudio (D)
Saída Áudio (D)	1			

AV2 - Os pinos 15 e 20 estão dependentes das ligações S-VHS / VÍDEO em AV2.

LIGAÇÕES ÁUDIO / VÍDEO



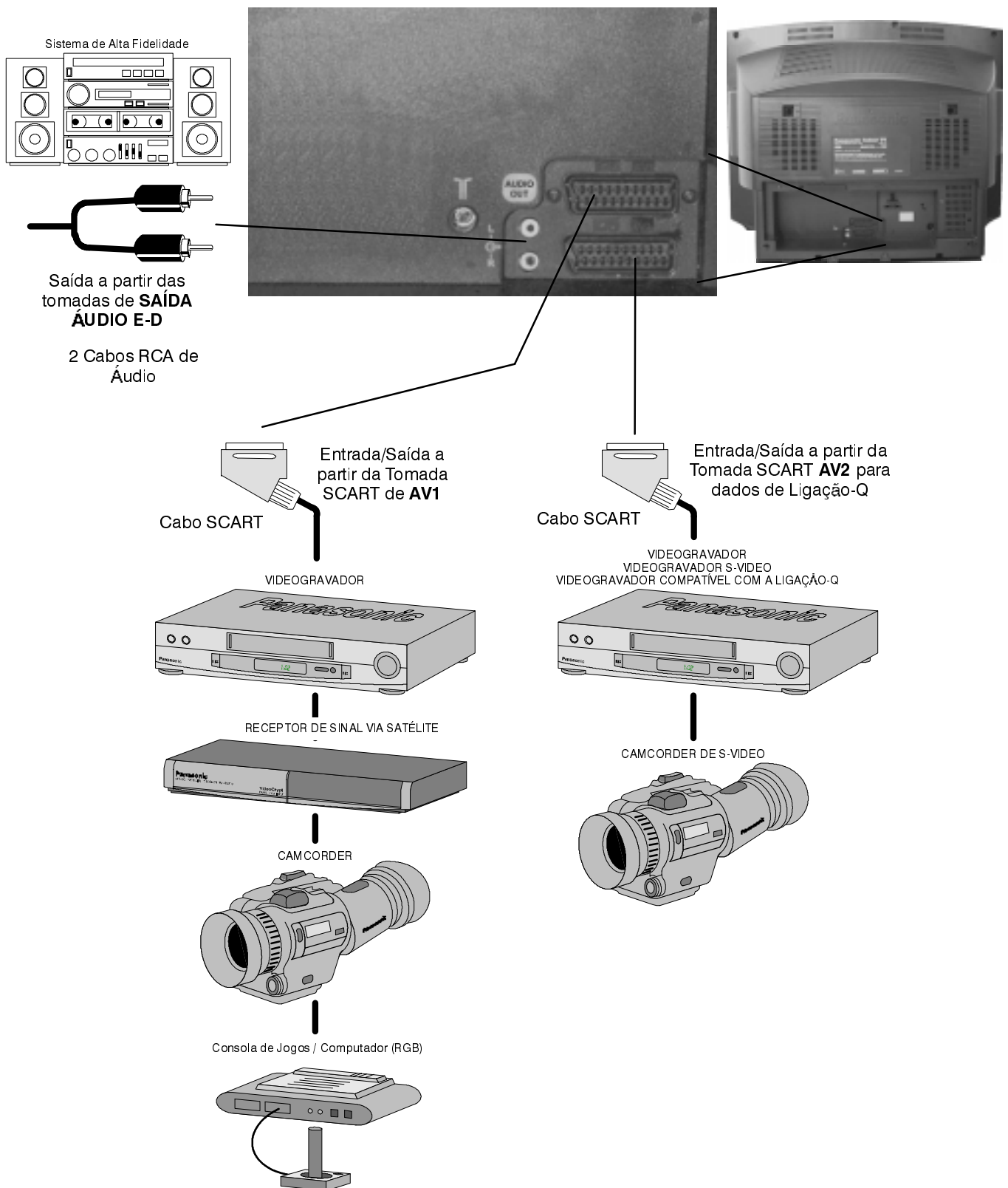



Terminais posteriores de saída de áudio SCART de 21 pinos e RCA AV1 / AV2(S)

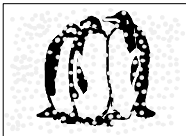
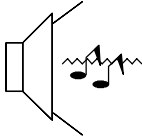

Notas:

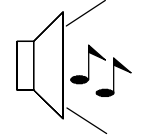
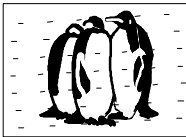
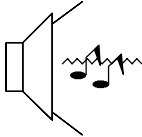
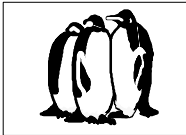
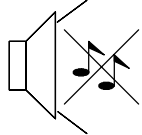
O equipamento auxiliar e os cabos apresentados não são fornecidos com este aparelho de TV. Não ligue um computador com saída TTL (5V) a este aparelho de TV.

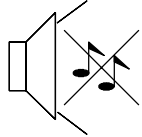
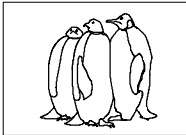
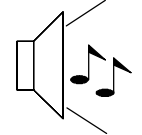
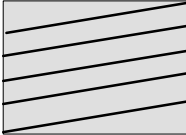
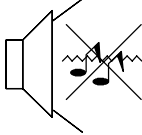
DIAGNÓSTICO DE PROBLEMAS

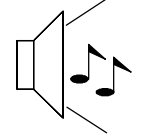
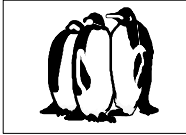
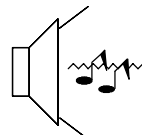
Sintomas		Verificações
Imagem	Som	
 Imagem "com Neve"	 Som Ruído	Posição, direcção ou ligação da antena
 Imagens Múltiplas	 Som Normal	Posição, direcção ou ligação da antena
 Interferência	 Som Ruído	Aparelhos eléctricos, veículos, luzes fluorescentes Ligar a função PN-R no menu Imagem para reduzir a interferência da imagem
 Imagem Normal	 Ausência de Som	Nível de volume Silenciador ligado
 Ausência de Imagem	 Ausência de Som	TV ligado no modo AV Não ligado a uma tomada de CA Desligado Comandos de imagem/som regulados no valor mínimo Verifique o modo Standby
 Ausência de Cor	 Som Normal	Comandos da cor regulados no valor mínimo
 Imagem Fraca ou Distorcida	 Som Fraco ou Ausência de Som	Sintonize de novo o(s) cana(l)(is)
 Manchas Coloridas	 Som Normal	Interferência magnética de equipamento não blindado O receptor foi movido enquanto estava LIGADO, desligue o TV durante 30 minutos.
 Imagem Normal	 Som Fraco ou Distorcido	A recepção de som pode ter-se deteriorado. Mude a definição MPX (menu Som) para Mono até que a recepção de som melhore.

PARA SUA REFERÊNCIA

■ Assistência Técnica

Antes de pedir assistência técnica, consulte, por favor, a secção de diagnóstico de problemas na página anterior para determinar os sintomas. Para obter assistência técnica, contacte, por favor, o distribuidor Panasonic da sua área de residência, indicando o número do modelo e o número de série (ambos estão localizados na parte posterior do TV).

■ Jogos de TV / Computadores pessoais

O uso excessivo de jogos de TV ou computadores pessoais em qualquer aparelho de televisão provocam o aparecimento de uma 'sombra' permanente no ecrã. Este tipo de dano irreversível do cinescópio pode ser limitado se respeitar os seguintes pontos:

- Reduza os níveis de brilho e contraste para um valor de visualização mínima.
- Não mantenha ligado por muito tempo o aparelho de televisão quando utilizar jogos de TV ou computadores pessoais.
- Este tipo de dano do cinescópio não é um defeito de funcionamento e, como tal, não está coberto pela garantia Panasonic.

■ Memória da Última Posição

Certas funções possuem uma memória da última posição, p. ex. a definição na altura em que se desligou o TV será a definição utilizada quando o receptor for ligado novamente: -

Programa	Tonalidade
Língua OSD	(M.NTSC / NTSC apenas)
Posição AV	Contraste
Volume	Nitidez
MPX	Aspecto
Baixos	Standby
Agudos	Inteligência Artificial (AI) (Imagem e Som)
Divisão de som	Cor
Divisão de cor	Brilho
Estado	Ambiente
P-NR	Modo de Teletexto
Modo	Ligação-Q
Decodif. (AV2)	

■ Função para Desligar Automaticamente a Emissão (Sleep)

Se o aparelho não for desligado quando a Estação de TV deixar de transmitir, este passará automaticamente para o modo Standby após 30 minutos. Esta função não será disponibilizada quando o TV estiver no modo AV.

ESPECIFICAÇÕES

	TX-28LD4F	TX-25LD4F
Fonte de Alimentação	220 - 240V 50Hz A.C.	
Consumo de energia	85W	85W
Consumo de energia em Standby	1,8W	
Cinescópio Diagonal Visível	66 cm	59 cm
Saída Áudio (Música)	2 x 15W, impedância 8 Ω	
Dimensões	A L P	
	596,5 mm 778,0 mm 479,0 mm	550,5 mm 730,0 mm 478,5 mm
Peso (Kg)	32	27
Sistemas Receptores / Nome da banda	PAL B, G, H, I, PAL-60, SECAM B,G SECAM L/L' VHF E2 - E12 VHF A - H (ITÁLIA) CATV (S01 - S05) CATV S11 - S20 (U1 - U10) PAL D,K, SECAM D,K VHF R1 - R2 VHF R6 - R12 M.NTSC Reprodução a partir de videogravadores NTSC de 4.43 Mhz NTSC (apenas entrada AV) Reprodução a partir de videogravadores NTSC	
Antena - Posterior	UHF / VHF	
Auscultadores - Frontal	3,5 mm, impedância 8 Ω	
AV - Posterior	AV1 - terminal de 21 pinos - entrada/saída Áudio/Vídeo, entrada RGB AV2 - terminal de 21 pinos - entrada/saída Áudio/Vídeo, entrada S-Video, Ligação-Q 2 Saídas RCA de Áudio de Monitor	
AV - Frontal	AV-3 - 2 Entradas ECA de Áudio, 1 Entrada RCA de Vídeo	

As especificações estão sujeitas a alteração sem aviso prévio. O peso e as dimensões indicados são valores aproximados.